

مواد سائلة

نصف مقطورة خزان حمل المحروقات

محروقات

كيمياء



مردودية - وثوقية - ضمان

أخذا بعين الاعتبار متطلبات السلامة، صممت سيكام خزانا متينا يتمتع بثبات وانضباط لا مثل له. تمنحه شغالة التجهيزات رفاة أكبر مقلصة بذلك فترة التوقف.



التصميم العادي للتجهيزات: صندوق بسكور، وأبواب مرنة وسلم تسهل عمليات الاستغلال



طوق من الفولاذ الخاص ذو مقاومة عالية. عدد الحجرات متغير حسب الحاجة



كل حجرة مجهزة بدسام أمن وفتحة الدخول مع صمام أمن

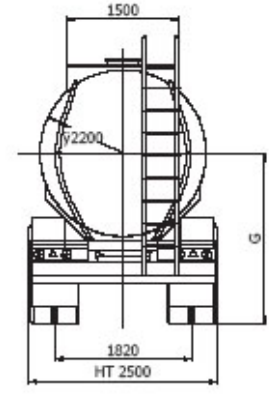
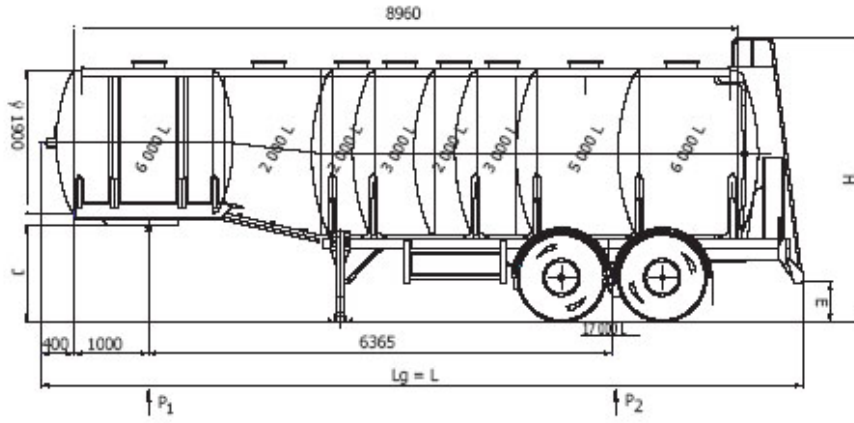

الوزن بالكغ					الارتفاع بالمليمتر					آلية التعليق والهوائيات	
P2	P1	CU	PM %3 -/+	PTAC (كغ)	L	H	G أقصى	J محمل	E أدنى		
21 000	12 500	26 500	7 000	32 000	10 175	3 750	2 260	1 320	1 420	400	ميكانيك بر قاصص 12.00 R 20 PR 18

مواصفات تقنية

المعدة الدارجة :	الاستخدام :
<ul style="list-style-type: none"> • نوع ترادفي منخفض يتكون من العناصر التالية: • تعليق ميكانيكي بأربعة نوابض متعددة الصفائح من الفولاذ المنغنيزي السيليسي • محورين بجسم أنبوبي مصنوعين من الفولاذ XC32 • المعالج، الحمولة على الأرض 12 طنا لكل محور، قف دولاب قرص 20". • سيقان جر مركبة على كتلات مطاطية، واحدة ثابتة وأخرى تضبط حسب المحور • كبح ميكانيكي داري، من حديد الزهر يدار بواسطة حدة في شكل S. • ثماني (8) هوائيات 18 PR 20 × 1200 • تركيب ازدواجي على عجلة قرصية 20". 	<ul style="list-style-type: none"> • عربية تم تصميمها لنقل منتجات المحروقات. • ضغط الخدمة الأقصى 0.3 بار • خزان وعاء قياس
جسم الخزان :	جسم الخزان :
<ul style="list-style-type: none"> • خزان ذاتي الحمل ذا مقطع دائري مفكوك بمركز ثقل منخفض، قطره الداخلي 2200/1900 مم مصنوع من الفولاذ ذي حد مطاطي عالي. • أحزمة خارجية بمقطع أوميغا • طوق من الصفيح الفولاذي، سمكه 10/30 من E36-3. • قعر وحاجز موج موحدة • تجهيزات كل حجرة : • فتحة دخول سريعة الانغلاق والانفتاح مزودة بصمام أمان ضغط /هبوط ضغط. • دسام قعر مدار من أعلى • أنابيب قطر ها تنتهي بسكر سريع الانغلاق من سبيكة خفيفة، وصلة وسدادة متماثلان • سكر مجمعة جانبها الأيمن فوق وعاء بقطارة • جهاز وقاية السكر • دعامة حامل لدن أنبوبي من كل جانب • سلم خلفي • جسير علوي مضاعف مولجة إلى فتح الدخول • مضادة للانزلاق. 	<ul style="list-style-type: none"> • خزان ذاتي الحمل ذا مقطع دائري مفكوك بمركز ثقل منخفض، قطره الداخلي 2200/1900 مم مصنوع من الفولاذ ذي حد مطاطي عالي. • أحزمة خارجية بمقطع أوميغا • طوق من الصفيح الفولاذي، سمكه 10/30 من E36-3. • قعر وحاجز موج موحدة • تجهيزات كل حجرة : • فتحة دخول سريعة الانغلاق والانفتاح مزودة بصمام أمان ضغط /هبوط ضغط. • دسام قعر مدار من أعلى • أنابيب قطر ها تنتهي بسكر سريع الانغلاق من سبيكة خفيفة، وصلة وسدادة متماثلان • سكر مجمعة جانبها الأيمن فوق وعاء بقطارة • جهاز وقاية السكر • دعامة حامل لدن أنبوبي من كل جانب • سلم خلفي • جسير علوي مضاعف مولجة إلى فتح الدخول • مضادة للانزلاق.
تقديم ودهن:	تقديم ودهن:
<ul style="list-style-type: none"> • تعرض المجموعة في شكل: • طبقتين أوليتين • طبقتين نهائيتين: لون موحد 	<ul style="list-style-type: none"> • تعرض المجموعة في شكل: • طبقتين أوليتين • طبقتين نهائيتين: لون موحد
اختيارات:	اختيارات:
<ul style="list-style-type: none"> • تعليق هوائي • كبح ABS • أنابيب شحن مصدرية • درابزون السلامة • هوائيات 13R22,5 • العزل عن الحرارة • اللون حسب رغبة الحريف 	<ul style="list-style-type: none"> • تعليق هوائي • كبح ABS • أنابيب شحن مصدرية • درابزون السلامة • هوائيات 13R22,5 • العزل عن الحرارة • اللون حسب رغبة الحريف
التجهيزات:	التجهيزات:
<ul style="list-style-type: none"> • كبح هوائي مضغوط بخطين مع مصحح مدمج مطابق للمقاييس المعمول بها. • التحكم بحدبة مؤمنة بواسطة عتلة ضبط يدوي. • مكبح إيقاف كبلي. • إضاءة ومشيرة كاملة V24 مطابقة لقانون الطرقات • 1 دعامة عمودية متداخل الأجزاء بسرعتين • ✓ سعة الرفع: 24 000 كغ • ✓ السعة الساكنة: 50 000 كغ • دسار رئيسي قابل للتكبيك 2" قابل للتبادل ب 3" 1/2. • 1 واقي صدمات خلفي مضاد للدمج 	<ul style="list-style-type: none"> • كبح هوائي مضغوط بخطين مع مصحح مدمج مطابق للمقاييس المعمول بها. • التحكم بحدبة مؤمنة بواسطة عتلة ضبط يدوي. • مكبح إيقاف كبلي. • إضاءة ومشيرة كاملة V24 مطابقة لقانون الطرقات • 1 دعامة عمودية متداخل الأجزاء بسرعتين • ✓ سعة الرفع: 24 000 كغ • ✓ السعة الساكنة: 50 000 كغ • دسار رئيسي قابل للتكبيك 2" قابل للتبادل ب 3" 1/2. • 1 واقي صدمات خلفي مضاد للدمج

وثيقة غير تعاقبية يحتفظ الصانع الغيور على صناعته وتحسينها باستمرار، بحق تغيير المواصفات دون إعلام مسبق

سيكام sicame

الشركة الصناعية لتجهيز الشاحنات والأجهزة الرافعة
Société Industrielle de Carrosserie Automobile et Matériel Elevateur

S.A. au Capital de 4.500.000 DT. Administration & Usine: Z.I. Charguia I, Rue 8601 N°22 - BP 67 1080 TUNIS-CEDEX
Tél.:71 788.300 - Fax: 71 786.252 - Email : . - RC. B 167041997. C.D 120512C -C.F.:3080 F/ A/M/000